

TGR-XXXF取付要領書

●ゲージリングの取付手順●

- ①タイバ-に載せます。
 アタッチメントを開き、タイバ-に載せます。
 ※タイバ-ゲージの検出面*1をこすらないよう注意します。
 ※取付角度は、下向直角として下さい。(右下図参照)
- ②仮固定
 アタッチメントを閉じます。
 固定ボルトを閉じます。
 ※A・B部がタイバ-に接していることを確認します。
- ③固定します。
 アタッチメントが動かないように押えながら固定ボルトを手で締め付けます。
 手でまわらなくなりましたら、トルクドライバ TGR-Tで締め付けます。
 規定のトルクに達しますとトルクドライバが「好」と音がし空回りします。空回りは1度だけにして下さい。
 (空回りを繰り返す事でタイバ-ゲージの保護カバーを損傷する恐れがあります。)
 推奨締め付トルクは、仕様書をご確認下さい。

※備考
 ・取付前にタイバ-のゲージ取付面の油、汚れ等を清掃して下さい。
 ゲージの表面もアルコール等で清掃して下さい。

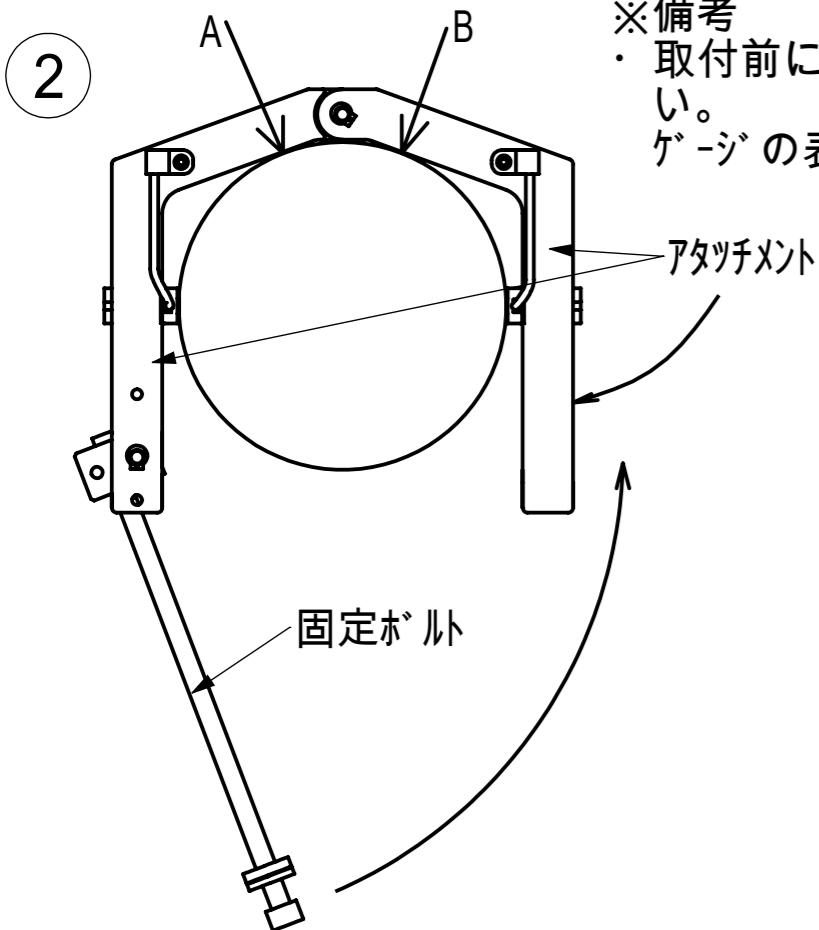
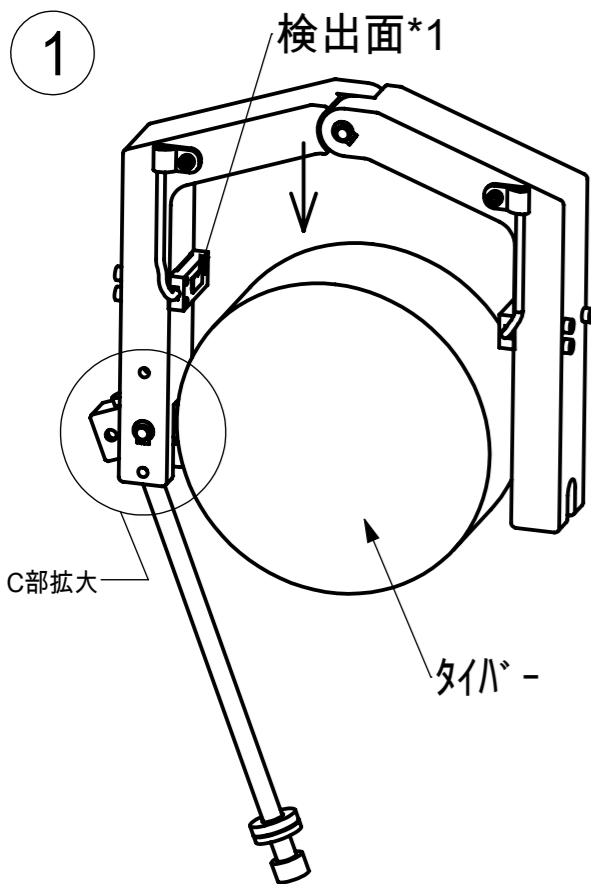

③ 押し当てながら締め付けます。

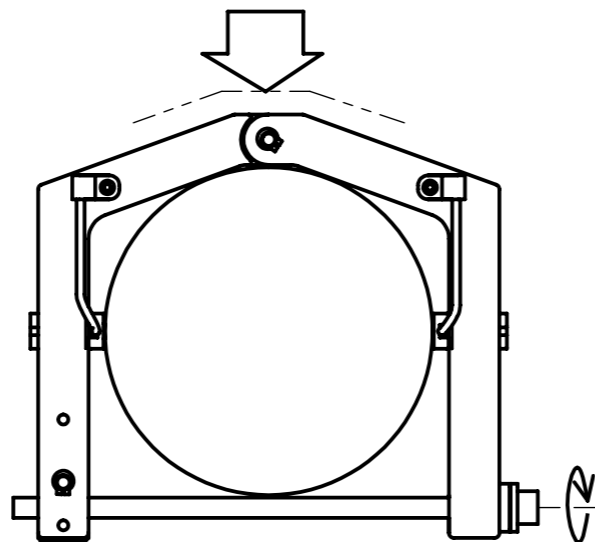

手で締め付けてから
 トルクドライバで締め付けます。

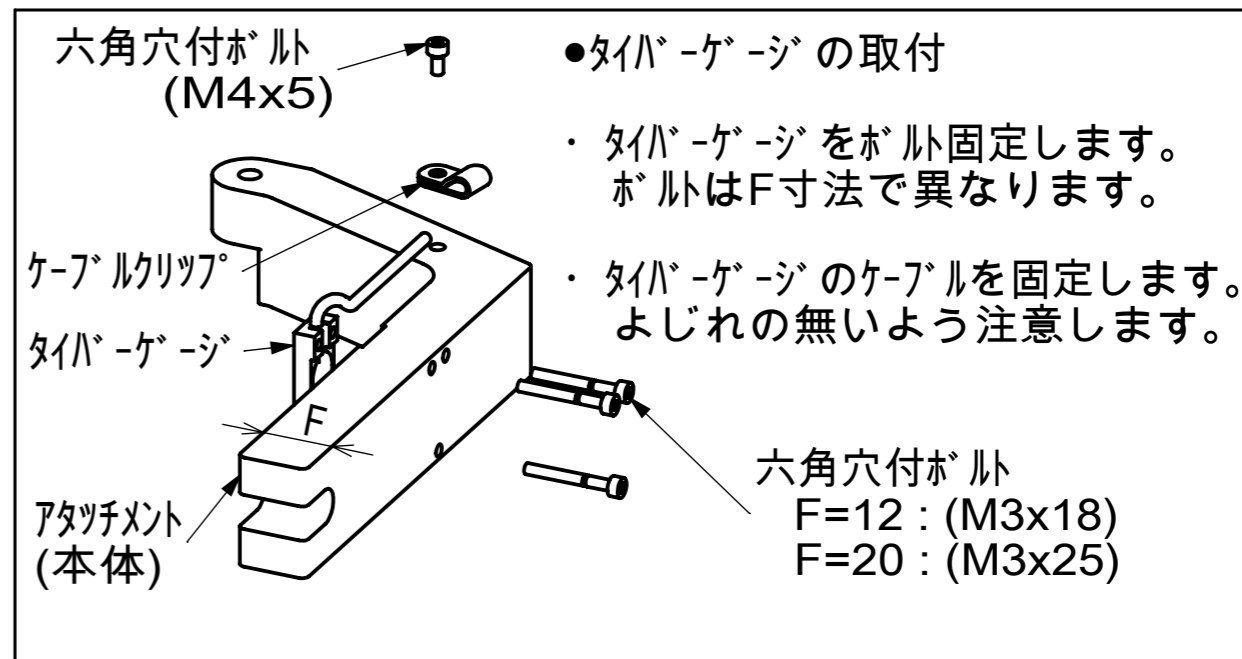

- ### ●タイバ-ゲージの取付
- ・タイバ-ゲージをボルト固定します。ボルトはF寸法で異なります。
 - ・タイバ-ゲージのケーブルを固定します。よじれの無いよう注意します。

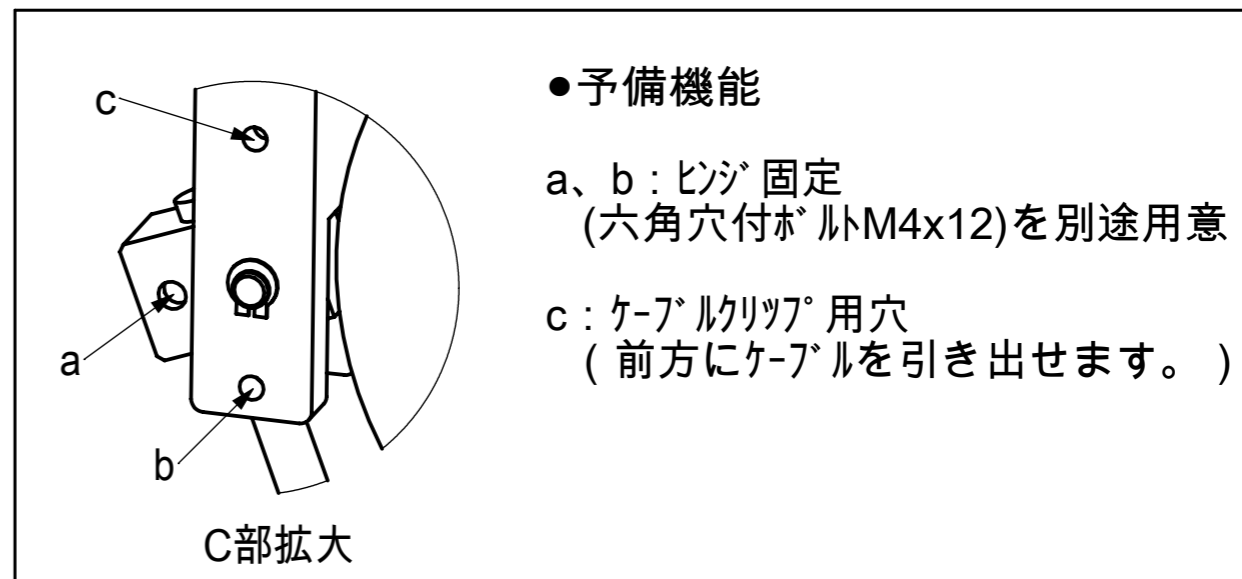

- ### ●予備機能
- a、b : ヒンジ固定 (六角穴付ボルトM4x12)を別途用意)
 - c : ケーブルクリップ用穴 (前方にケーブルを引き出せます。)

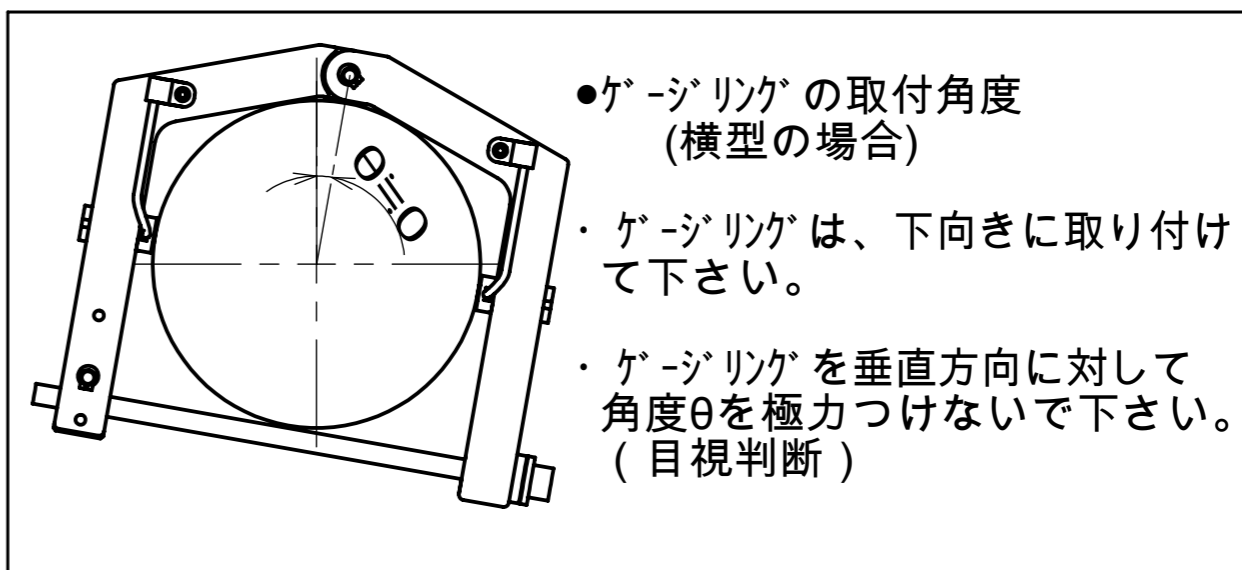

- ### ●ゲージリングの取付角度 (横型の場合)
- ・ゲージリングは、下向きに取り付けて下さい。
 - ・ゲージリングを垂直方向に対して角度θを極力つけないで下さい。(目視判断)