

MCA タイプ

MCA - 35 B - 000
 ↑ ↑ ↑ ↑
 機種記号 サイズ 電圧仕様 仕様番号

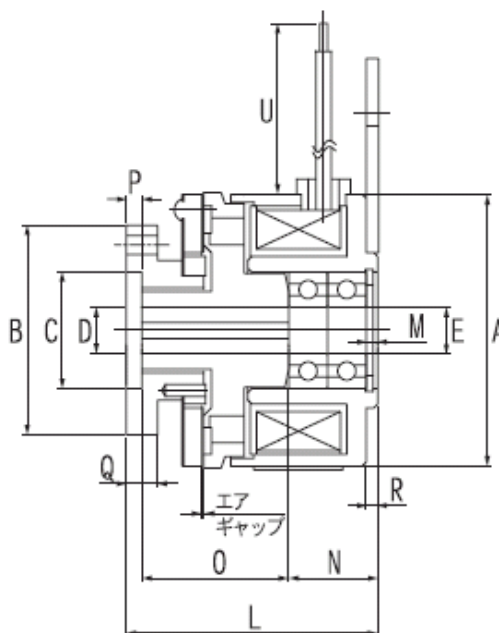
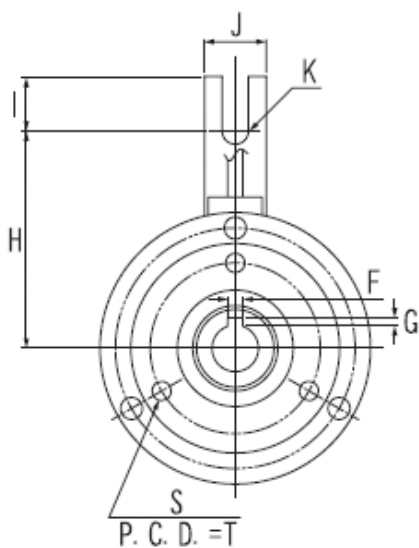

形式		MCA-35	MCA-40	MCA-45	MCA-50
電圧 DC	V	24	24	24	24
入力 (75℃)	W	4.5	5.8	6	6
静摩擦トルク	[N·m]	0.25	0.5	1	2
慣性モーメント J [× 10 ⁻⁵ kg·m ²]	アーマチュア側	0.49	0.72	1.60	4.0
	ロータ側	0.43	0.73	1.43	2.0
寸法 mm	A	φ35	φ40	φ46	φ53
	B	φ27	φ27	φ35	φ46
	C	φ15 ^{+0.018} ₋₀	φ15 ^{+0.018} ₋₀	φ22 ^{+0.021} ₋₀	φ26 ^{+0.021} ₋₀
	D	φ6 ^{+0.012} ₋₀	φ6 ^{+0.012} ₋₀	φ8 ^{+0.015} ₋₀	φ10 ^{+0.015} ₋₀
	E	φ6	φ6	φ8	φ10
	F	2	2	2.5	4
	G	0.9	0.9	0.9	1.5
	H	28	30	38	40
	I	7	5	5	5
	J	8	8	10	10
	K	* φ3.4	φ3.2	φ4.5	φ4.2
	L	32.5	32.5	40.8	45
	M	1.5	1.5	1.5	1.5
	N	10	10	14	16
	O	19	19	22.8	24.5
	P	2	2	2.5	3
	Q	4	4	6	6
R	1.5	1.5	1.5	1.5	
S	3 - M3	3 - M3	3 - M3	3 - M4	
T	φ22 ± 0.2	φ22 ± 0.2	φ30 ± 0.2	φ38 ± 0.2	
U	150 min	200 min	150 min	300 min	
質量 g		150	200	350	500

注記

- 35形寸法Kは、φ3.4ではなく、3.4の幅で先端まで切り抜かれています。
- 静摩擦トルク及び寸法Lは、エアギャップを0.3に設定したときのものです。